

Controleer de maten op basis van de bestelbon.
Gebruik de sjabloon (mal) om de juiste positie van de U-profielen (supports) te bepalen.

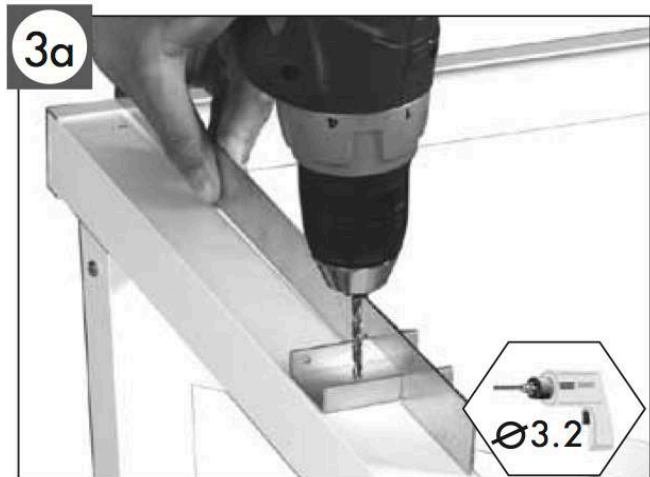

Positioneer de U-profielen met behulp van de MAL .
Achterkant mal = achterkant kast.
KORTE U-profielen: buitenste dragers.
LANGE U-profielen: tussenliggende dragers.

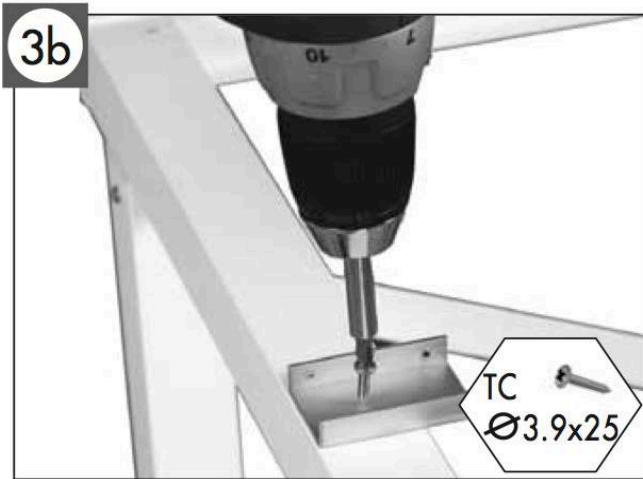

Bevestig de U-profielen met schroeven.

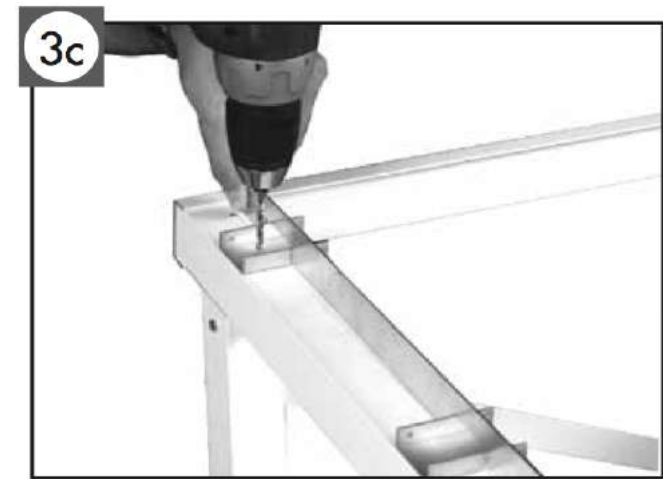

Bovenaan komen 2 U-profielen.
Onderaan komt 1 U-profiel. (Zie verder)

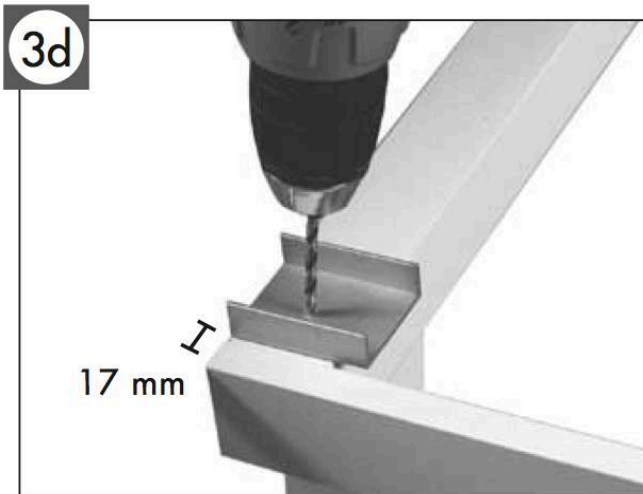

Onderaan komt 1 U-profiel.
Hierop worden later de geleiders vastgeschroefd.

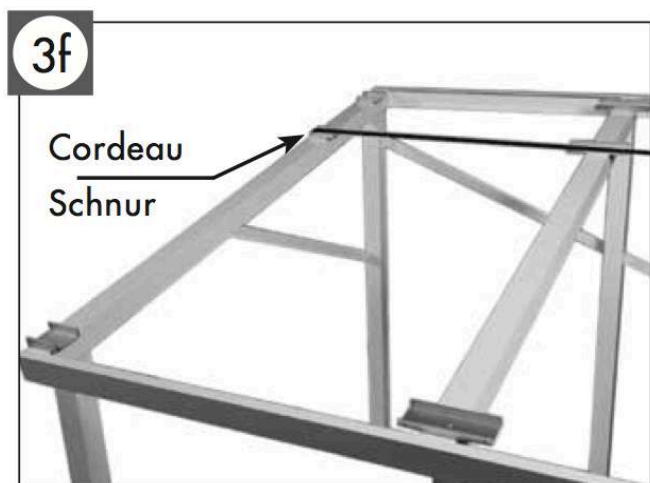

Makkelijkheids halve spant u een spankoord van links naar rechts om overal de juiste afstand te hebben. Monteer nu alle andere supports.

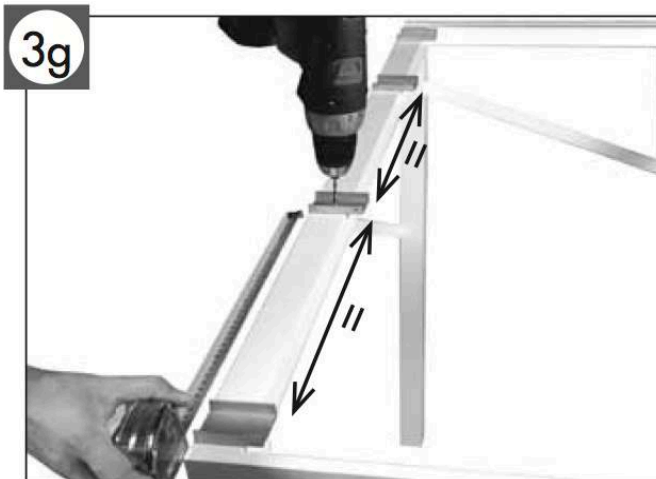

Indien de uitval > 3500mm bedraagt, monteert u in het midden van de drager een extra support.



Leg de bredere dwarsprofielen op de supports. Er komen 2 dwarsprofielen bovenaan en 1 onderaan.



Gaatje voorbereiden op de zijkanten van de dwarsprofielen.

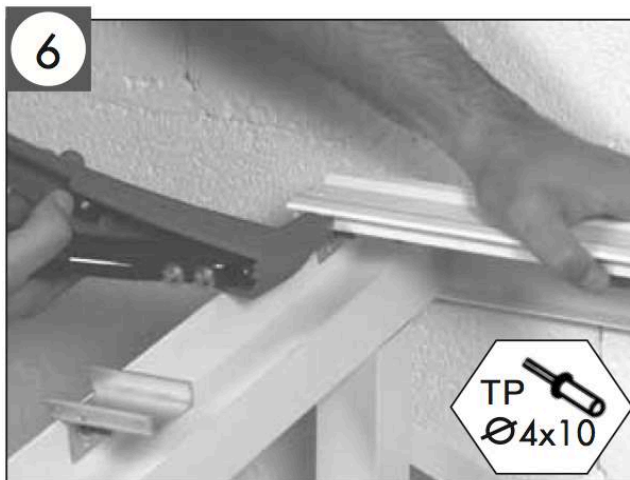

Maak vast dmv popnagels. Kan ook met zelfborende schroeven met platte kop.



Herhaal voor alle dwarsprofielen.

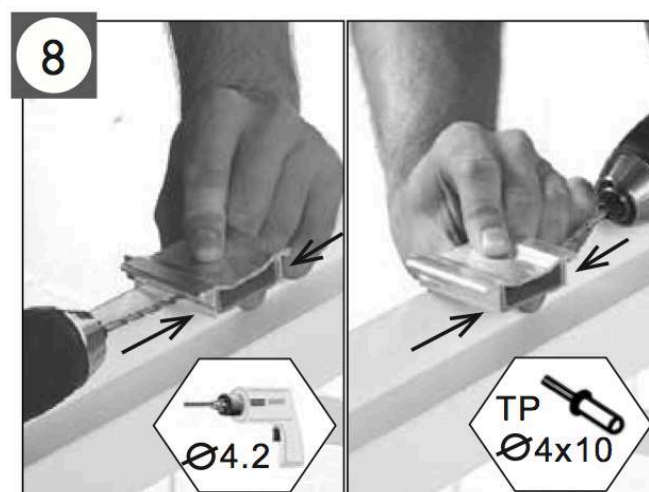

Indien de uitval > 3500mm bedraagt, monteert u in het midden van de drager een extra dwarsprofiel over de support.

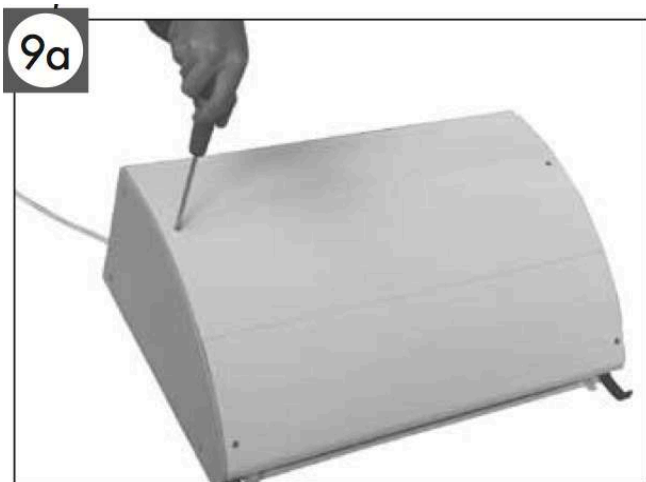

9a

Schroef de bovenste kastschroeven lichtjes los



9b

Schuif de muurafdekplaat uit de kast tot tegen de muur, indien nodig.

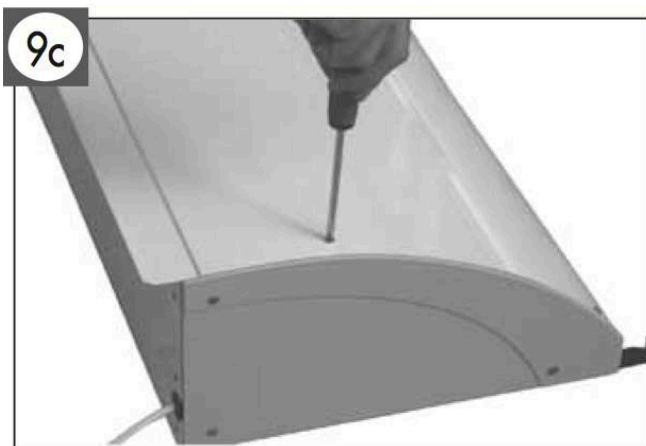

9c

Schroef terug vast.

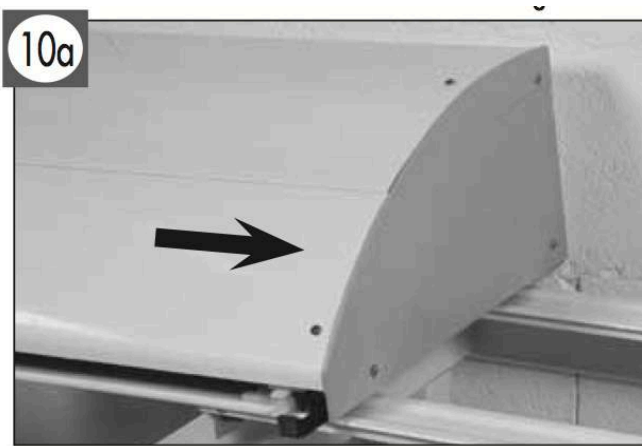

10a

Plaats nu het eerste element op de rails.
Start altijd met het motorelement.
Ofwel langs de zijkant...

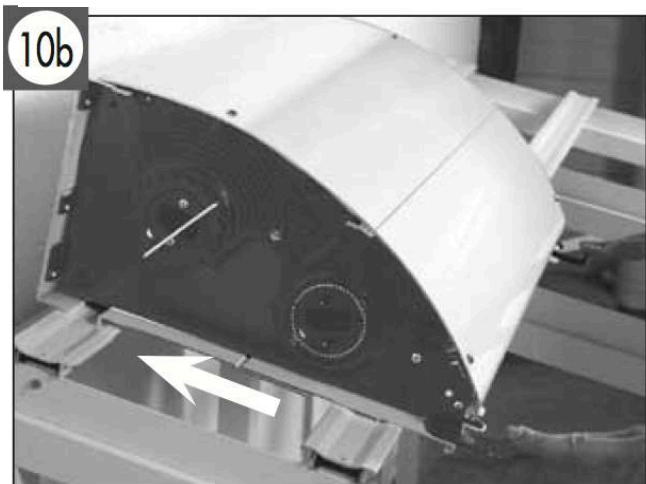

10b

Ofwel door het element op de rails te plaatsen en voorzichtig naar achter te duwen. De lip onderaan de kast klikt achter het dwarsprofiel.

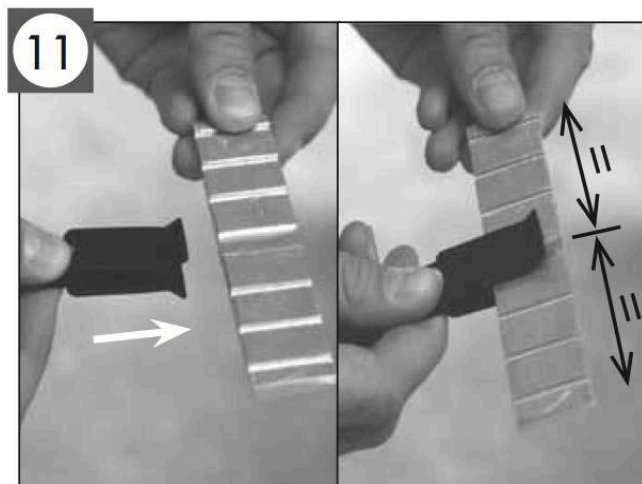

11

De witte of zwarte pvc klemmen dienen in het midden van de platte koppelpennen vastgeklit te worden.

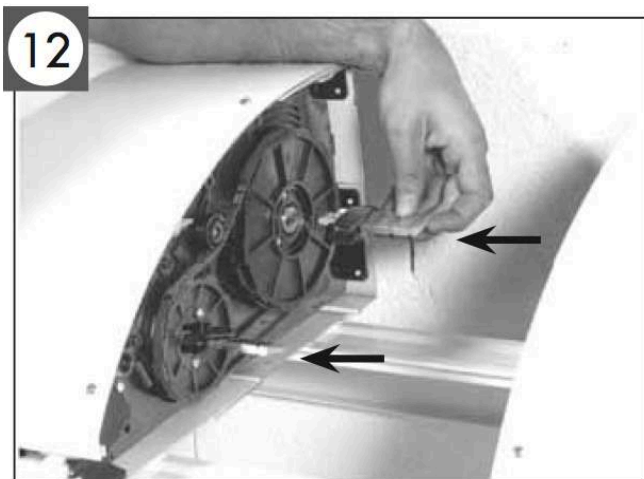

12 Steek de koppelstukken in de daarvoor voorziene plaats in de kast alvorens de borgpennen weg te nemen. Bij het motorelement wordt in de onderste gleuf de kortste koppellen geschoven.

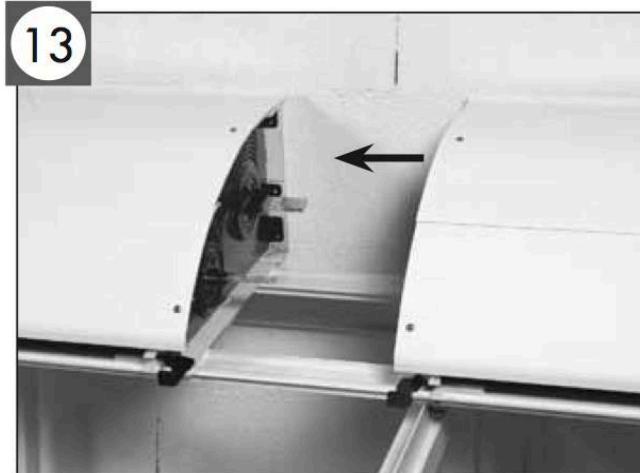

13 Schuif het 2de element tegen het eerste. De koppelpennen moeten mooi in de openingen glijden. Draai met een tang aan de koppellen om beter te positioneren.

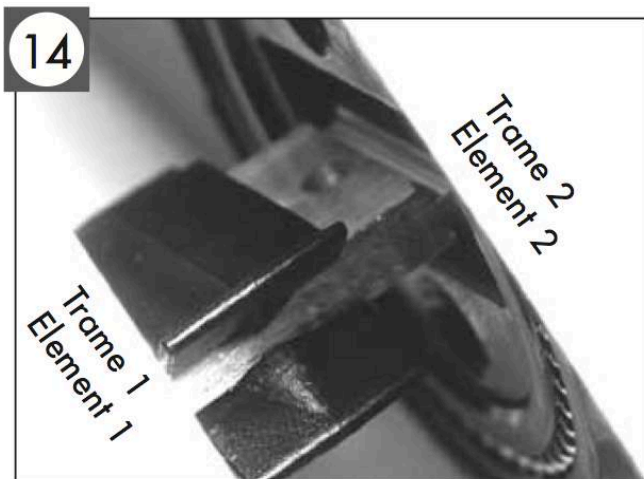

14 Zorg ervoor dat de pvc klemmen in het midden van de koppellen zitten. Koppel nu de 2 elementen aan elkaar.

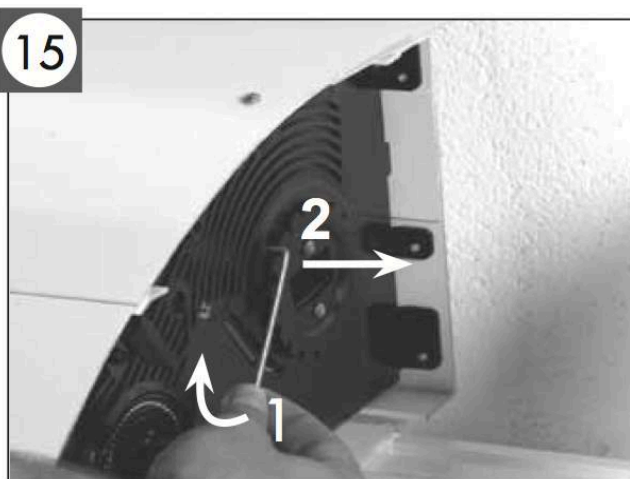

15 Neem nu de borgpen weg .

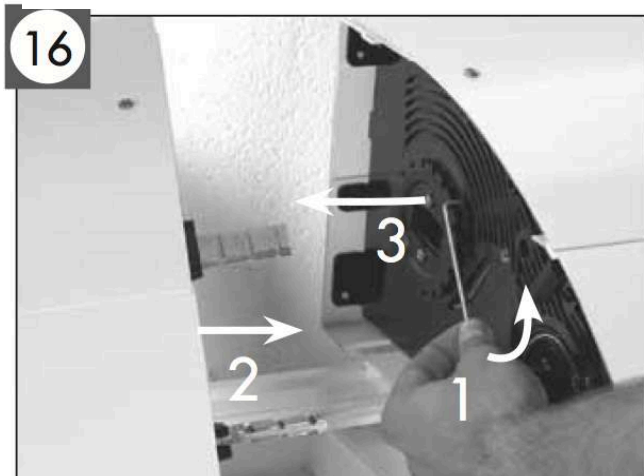

16 Bij het laatste element: draai (1), koppel (2) en verwijder de borgpen (3).

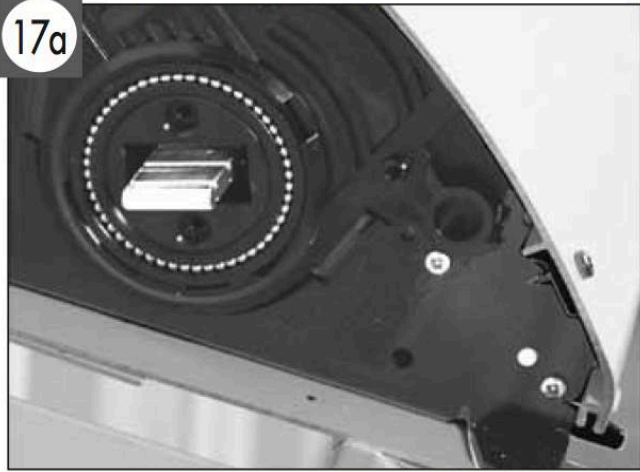

17a

Montage tussen 2 muren: steek de koppelpennen zo ver mogelijk naar binnen en plaats alle elementen tegen elkaar.



17b

Verwijder het afneembaar kastdeksel.



17c

Maak de koppeling door de koppelpennen met een platte schroevendraaier naar buiten te duwen.



17d

Plaats de klem dmv een lange bektang in het midden van de koppelpennen en klik vast.

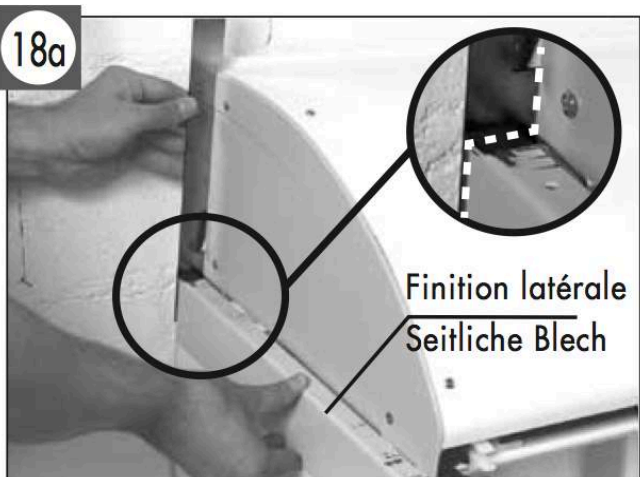

18a

Positioneer de kleine zijdelingse afdekplaat ter hoogte van de kast en maak vast.

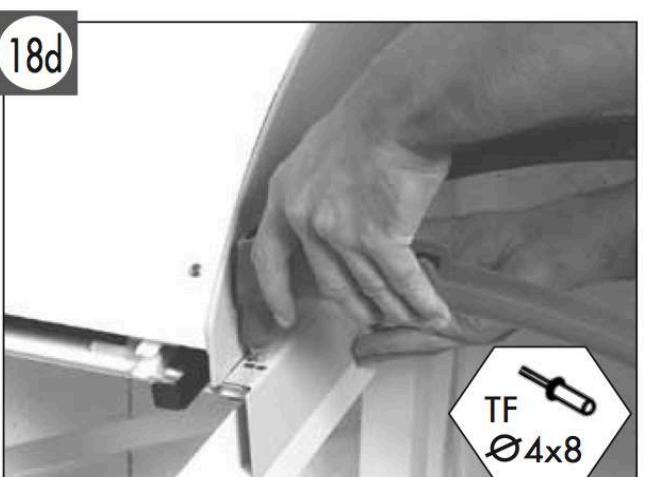

18d

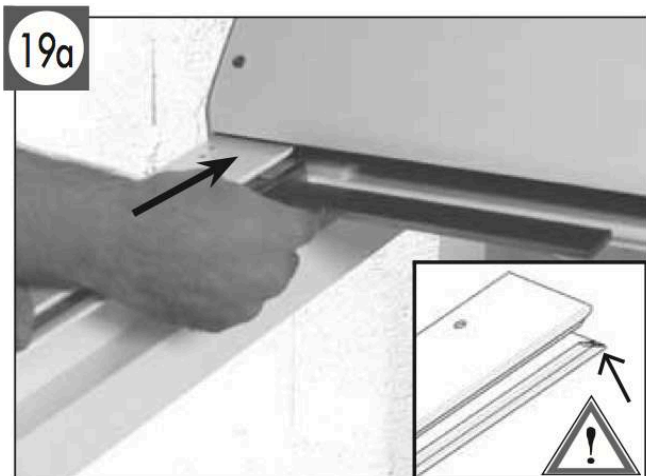

19a
Monteer de eerste geleider (enkele) en controleer of de juiste zijde bovenaan zit ! De geleiders zijn steeds vorgeboord. Grote gaten onderaan, kleine gaten aan de bovenkant;



19b
Zet de geleider vast dmv een popnagel.

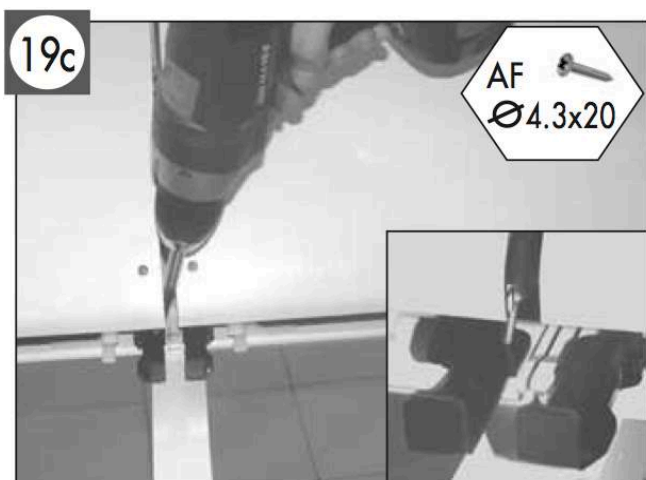

19c
Vergrendel de kast dmv een schroef (zelfborende).

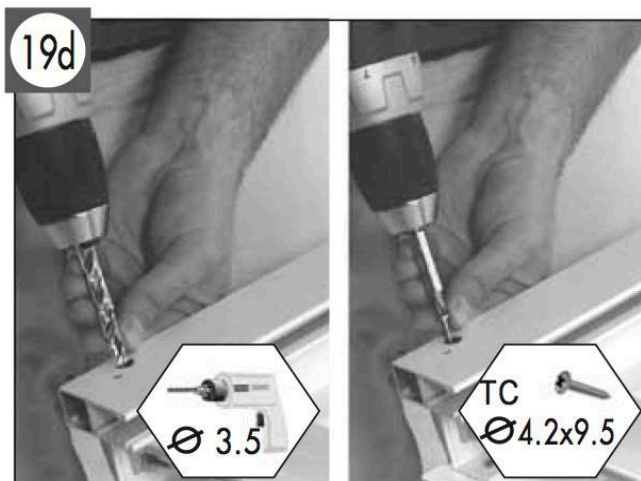

19d
Boor de geleider onderaan voor en schroef vast.

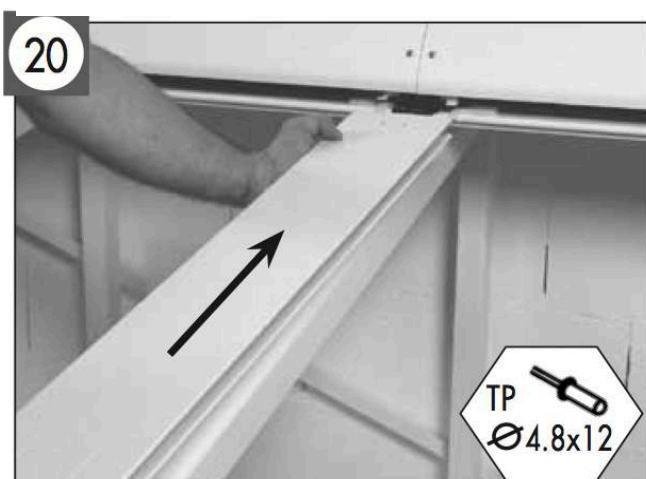

20
Monteer de koppelgeleider en fixeer dmv 2 popnagels of zelfborende schroeven.

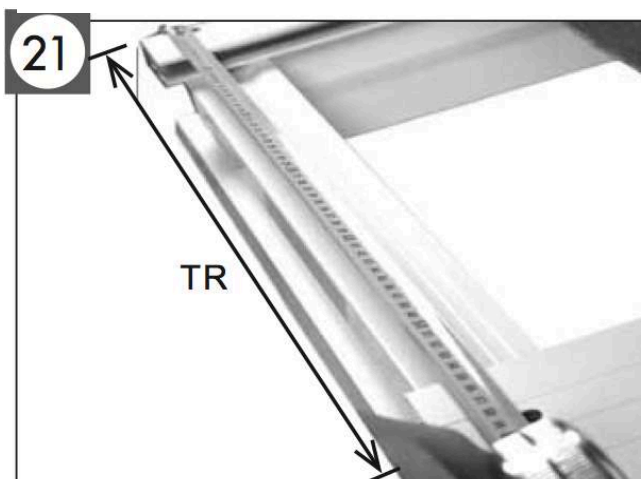

21
Controleer de breedtemaat voor het eerste element. Boor de koppelgeleider voor en schroef vast. Het is aan te raden om ook de diagonalen te controleren.

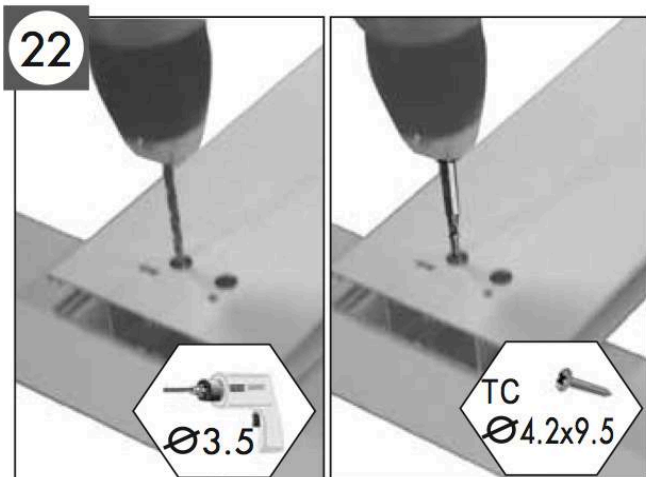

22 Monteer de koppelgeleider(s) en fixeer dmv 2 popnagels of zelfborende schroeven.

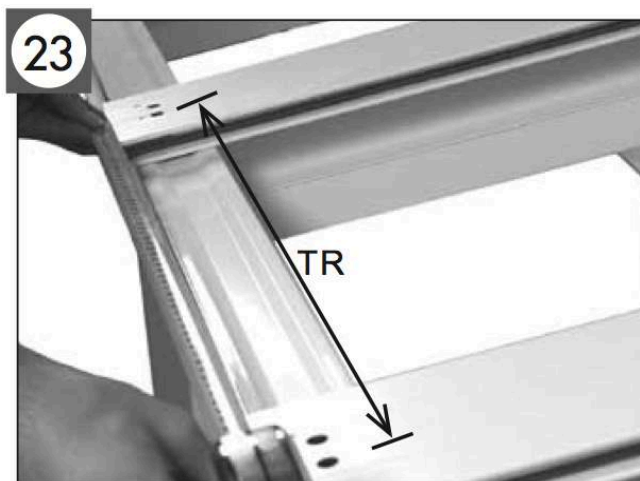

23 Controleer de breedtemaat voor de volgende elementen. Vergeet de diagonalen niet.

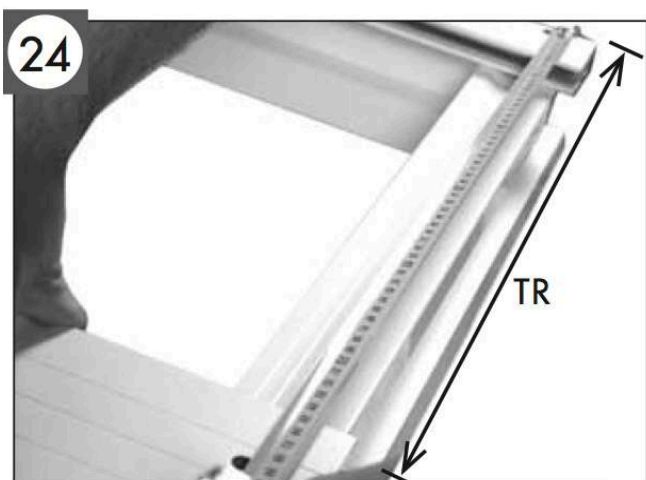

24 Monteer de laatste (enkele) geleider en fixeer dmv 2 popnagels of zelfborende schroeven.

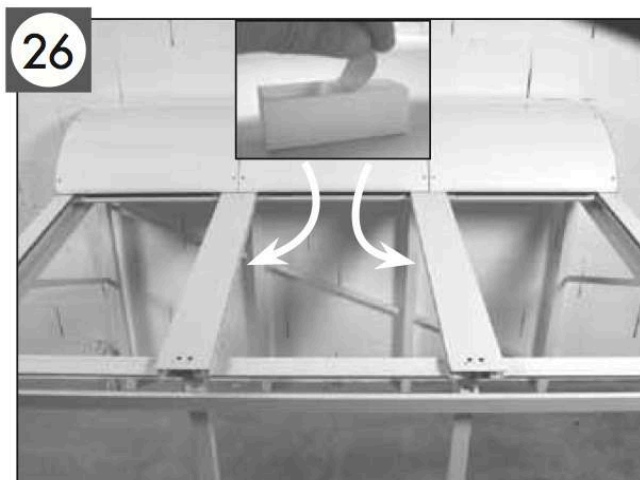

26 Kleef de bijgeleverde, zelfklevende ondersteuningsrubbers onder de geleiders om doorbuiging te voorkomen. Doe dit onder alle geleiders, ongeveer in het midden.

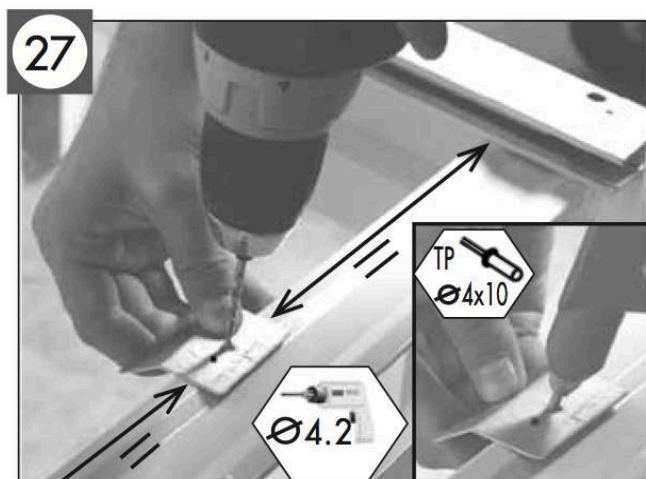

27 Indien de breedte van het element > 1400mm, monteer dan ook de alu-plaatjes. Deze heffen de onderlat lichtjes op bij het naar beneden lopen.

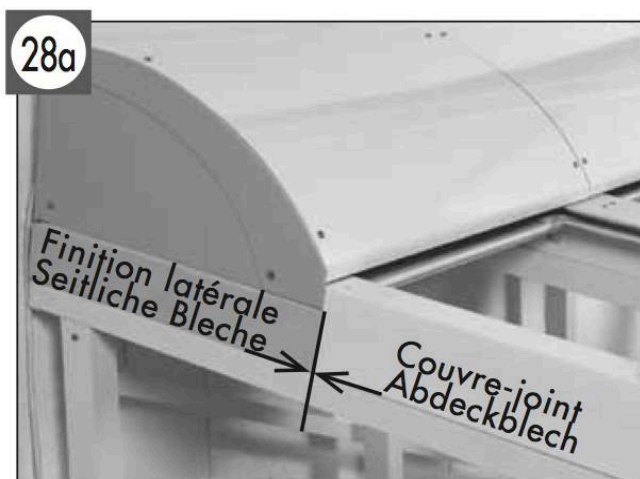

28a Positioneer het zijdelingse afdeprofiel en kort in op de gewenste lengte.

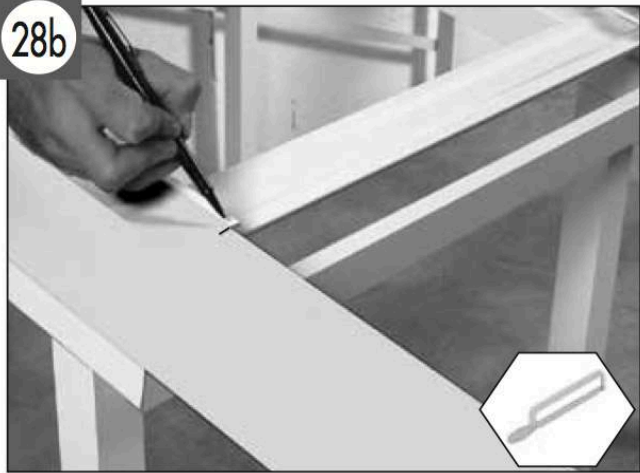

Het afdekprofiel komt tot aan de onderzijde van de geleider.

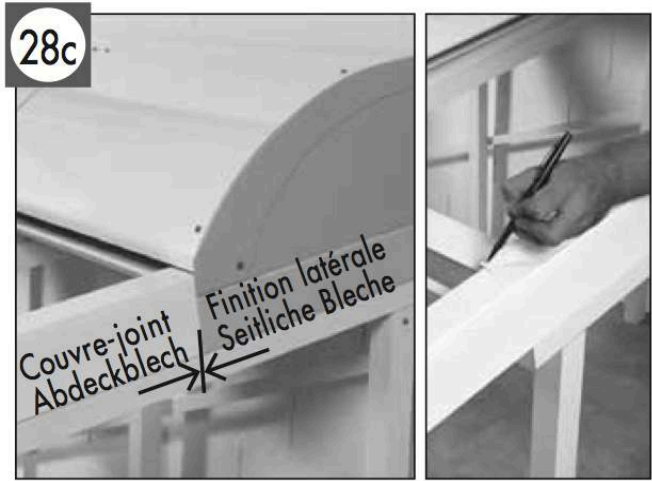

Doe dit ook voor de andere zijde.

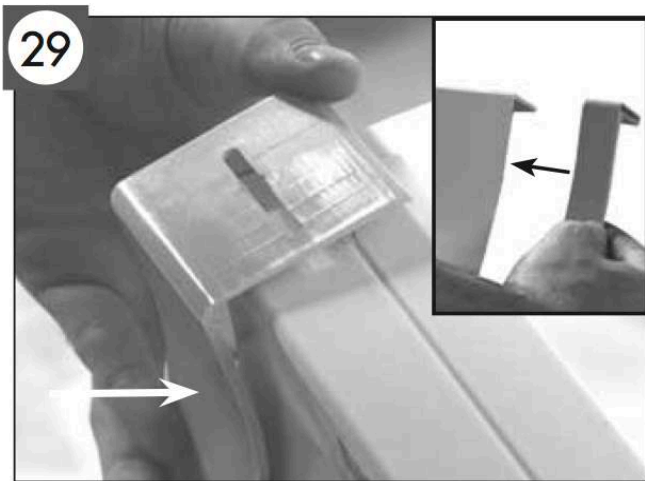

Vorbereitung van het windafdekprofiel. Bevestig eerst de kunststof zijkap op de juiste plaats. De korte kunststoffen verbindingdelen komen telkens tussen 2 alu windafdekprofielen.



Check de juiste manier van bevestiging.

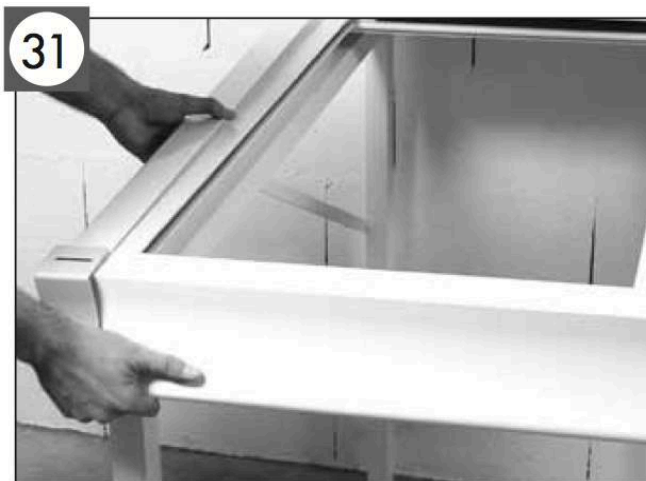

Zet alle windafdekprofielen aan op de juiste plaats.

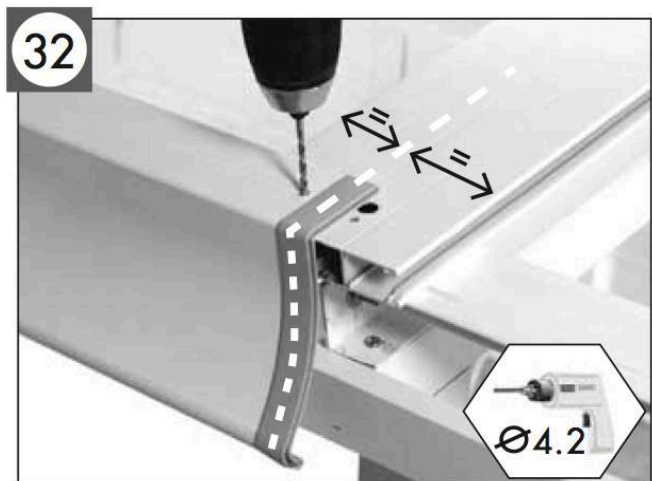

Boor voor en schroef vast

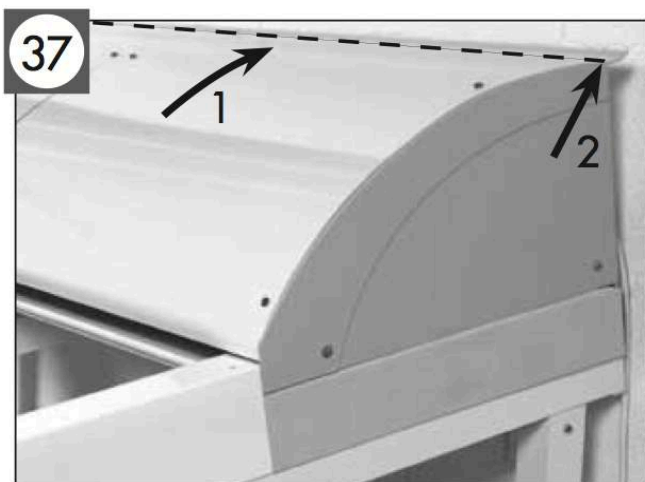
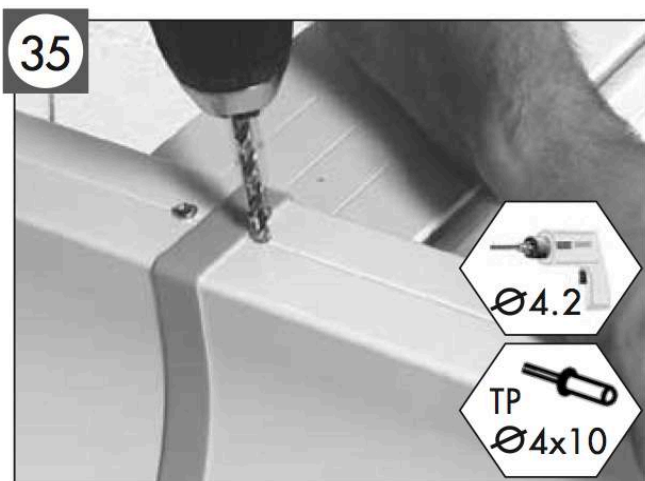
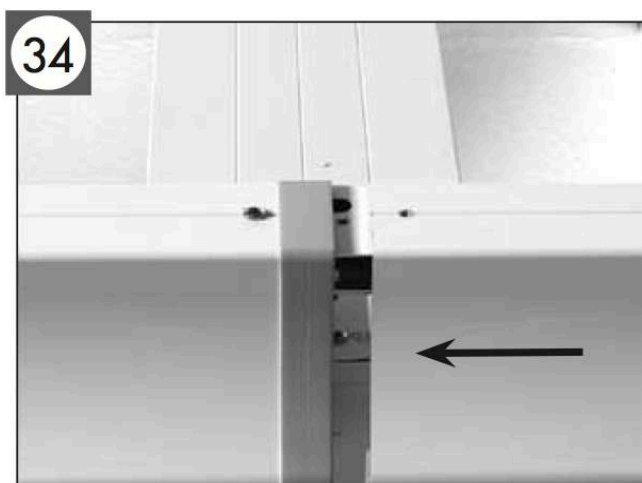
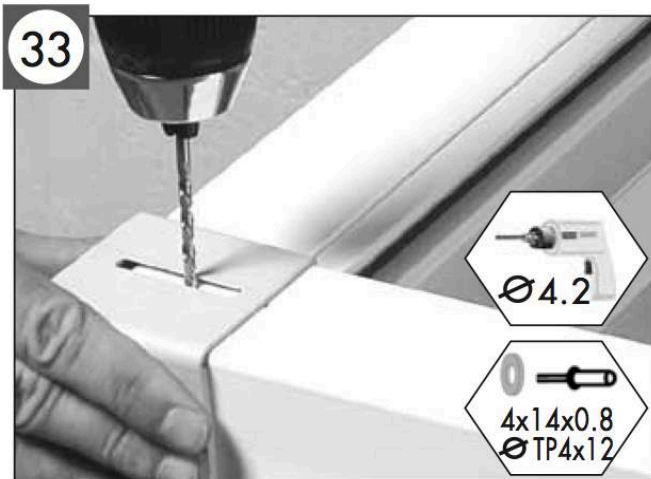

Schuif het muurafdekprofiel volledig uit de kast tot tegen de muur. Tussen muur en profiel kan u eventueel silicone aanbrengen maar is niet verplicht.

Sluit de motor aan volgens de voorschriften en test de Rolax. De motor zal onderaan en bovenaan automatisch stoppen. De eindafstellingen zijn reeds fabrieksmatig ingesteld.